

Certification des officiels de niveau 1



Formateur:



Une initiative de:



Ski de fond Québec



PARTENAIRES ET COMMERCIAIRES



Événement financé par le Québec



Présentation

- 1- Présentation du formateur
- 2- Présentation des participants
- 3- Avant-propos
- 4- Objectif du cours
- 5- Ordre du jour
- 6- Évaluation
- 7- Exigences pour le niveau 3
- 8- Certification et enregistrement de l'expérience
- 9- Plan de développement des officiels
- 10- Apprentissages de l'officiel niveau 2
- 11- Les documents essentiels
- 12- Rôle de l'officiel
- 13- Éthique et conduite
- 14- Qualités de l'officiel



1- Présentation du formateur



2- Présentation des participants



3- Avant-propos

Raisons qui invoquent l'officialisation des courses

- organisation des courses de ski de fond est de plus en plus sophistiquée
- niveau de performance des athlètes s'est élevé
- un événement doit absolument être supervisé par un officiel compétent

Raisons pour former des officiels

- permettre aux organisations de hausser leur expertise en accueil de courses
- élargir le bassin de candidats pour le niveau 3



3- Avant-propos (suite)

Quelques faits sur ce programme de formation

- développement d'une approche intégrée
- basée sur le modèle de Ski de fond Canada
- formation d'officiels est la responsabilité de SFC mais il transfère celle de former les officiels de niveaux 1 et 2 aux divisions
- à condition qu'elles utilisent son matériel didactique intégralement ou adapté
- SFQ a donc rédigé des outils de formation adaptés du matériel de SFC soient des présentations en diapositives pour les niveaux 1 et 2 et ce manuel pour les participants au cours niveau 2.



4- Objectif du cours

L'objectif du cours est de présenter la discipline du ski de fond et de préparer les bénévoles à agir comme officiel de niveau 1.



5- Ordre du jour

- **Présentation**
- **Introduction**
- **Pistes**
- **Stade**
- **Chronométrage**
- **Secrétariat de l'épreuve**
- **Sécurité**
- **Conclusion**



6- Évaluation



7- Exigences pour le niveau 2

- **Doit avoir exécuté au moins trois responsabilités différentes d'officiel secondaire lors d'événements sanctionnés;**
- **Détenir la certification d'officiel de niveau 1**



8- Certification et enregistrement de l'expérience

Accédez à <http://cccski.sencia.ca/article/1.asp>

 **Cross Country Canada Ski de fond Canada**

Officials Training and Certification Registry

Username:

Password:

[Forgot Your Password?](#)

[First time participants >>](#)

proudly sponsored by 

© Copyright 2004, Cross Country Canada



10- Apprentissages de l'officiel niveau 1

- **Exécuter toutes les responsabilités d'officiel secondaire et d'officiel administratif pour les compétitions de ski de fond de type olympique et populaire (loppet);**
- **Avoir une connaissance générale des règlements du ski de fond;**
- **Avoir une connaissance générale de la structure du comité de compétition pour les compétitions de type olympique et loppet.**



11- Classification des officiels

Rôle majeur

Cette catégorie comprend les responsabilités qui exigent une connaissance poussée des règlements et de l'organisation des compétitions.

Rôle secondaire

Cette catégorie comprend les responsabilités qui exigent une compétence dans un domaine de responsabilité spécifique

Rôle administratif

Ces postes comportent généralement des tâches correspondant au traitement de l'information, au contrôle de la course et à l'entretien du site de compétition et au service médical



12- Rôles de l'officiel

- **Coordonner et surveiller l'événement d'une manière qui reflète l'esprit et la raison d'être des règlements;**
- **Offrir des compétitions sans danger pour la santé et la sécurité de tous les gens impliqués;**
- **Garantir à chaque compétiteur des chances égales pour gagner;**
- **Promouvoir un esprit sportif et une ambiance agréable.**



13- Éthique et conduite

- Directives de ski de fond Canada
- Code de conduite d'Officiels sportifs Canada
- Code d'éthique de Sports Québec
- Code de conduite de Ski de fond Québec



14- Qualités de l'officiel

- Impartial
- Compétent



15- Revue de l'exercice préparatoire



Introduction

- 1- Participants
- 2- Types de course
- 3- Formats de course
- 4- Techniques
- 5- Déroulement
- 6- Comité organisateur
- 7- Comité de compétition
- 8- Structure du ski de fond
- 9- Principaux règlements



1- Participants

- Familial
- Tous les âges et toutes les habiletés
- Olympiens à para-olympiens en passant par les olympiens spéciaux



2- Types de courses

Style olympique: courses structurées répondant à des directives très précises des organismes directeurs du sport et disputées sur des pistes construites selon des normes spécifiques. Les courses s'adressent aux skieurs don't l'objectif ultime est de participer aux Jeux olympiques

Style loppet: courses de longue distance moins structurées s'adressant à la masse des skieurs



3- Formats des courses

- Départs individuels
- Départ de masse
- Sprints
- Sprints par équipe
- Relais
- Poursuite avec pause
- Poursuite continue
- Loppet



Nomenclature des courses

Individuel (C et/ou L)

Distances C ou L

Départ individuel (15s, 30s ...)

Départ de masse - >>>> ou (((

Sprint individuel C ou L:

Qualification – départ individuel
(15s)

Éliminatoires – départ de masse – |

Poursuite avec pause C et L:

Première partie – départ de masse
>>>>

Deuxième partie - départ individuel
(selon l'écart de la première partie)

Poursuite continue C et L:

Départ de masse C - >>>>

Loppets C ou L:

Départ de masse simple- |||||

Départ de masse en vagues |||| | ||||

| ||||

Équipe (C et/ou L)

Relais:

3 ou 4 équipiers couvrent la même distance avec la même technique
(C ou L)

4 équipiers couvrent la même distance mais 2 en C et 2 en L -
départ de masse – ((((((

2 équipiers X 2 km X 3 répétitions

Sprint par équipe C ou L:

2 équipiers X 1, 1.2 ou 1.4 km X 3 répétitions – directement en

éliminatoires – départ de masse (½ chevron) -|||



4- Techniques

- **Classique**
- **Libre**



5- Déroulement

- Préparation du parcours en conditions sèches
- Envoi de l'avis de course
- Traitement des inscriptions
- Mise en place du plateau et préparation du parcours
- Réunion des entraîneurs
- Tirage au sort
- Distribution des dossards
- Fartage des skis
- Essai du fartage
- Installation des banderolles des partenaires



5- Déroulement (suite)

- Installation du système de chronométrage
- Réunion du jury
- Déploiement des officiels
- Lancement des ouvriers de pistes
- Fermeture du parcours
- Échauffement des athlètes
- Marquage des skis
- Départ
- Contrôle
- Arrivée et chronométrage
- Publication des résultats non-officiels



5- Déroulement (suite)

- Balayage du parcours
- Protêts
- Remise des médailles
- Publication des résultats officiels



6- Comité organisateur

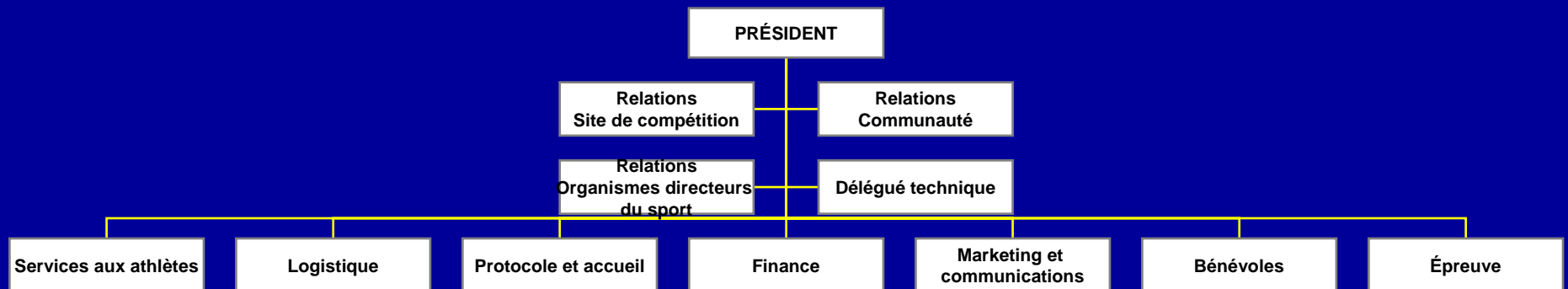

7- Comité de compétition

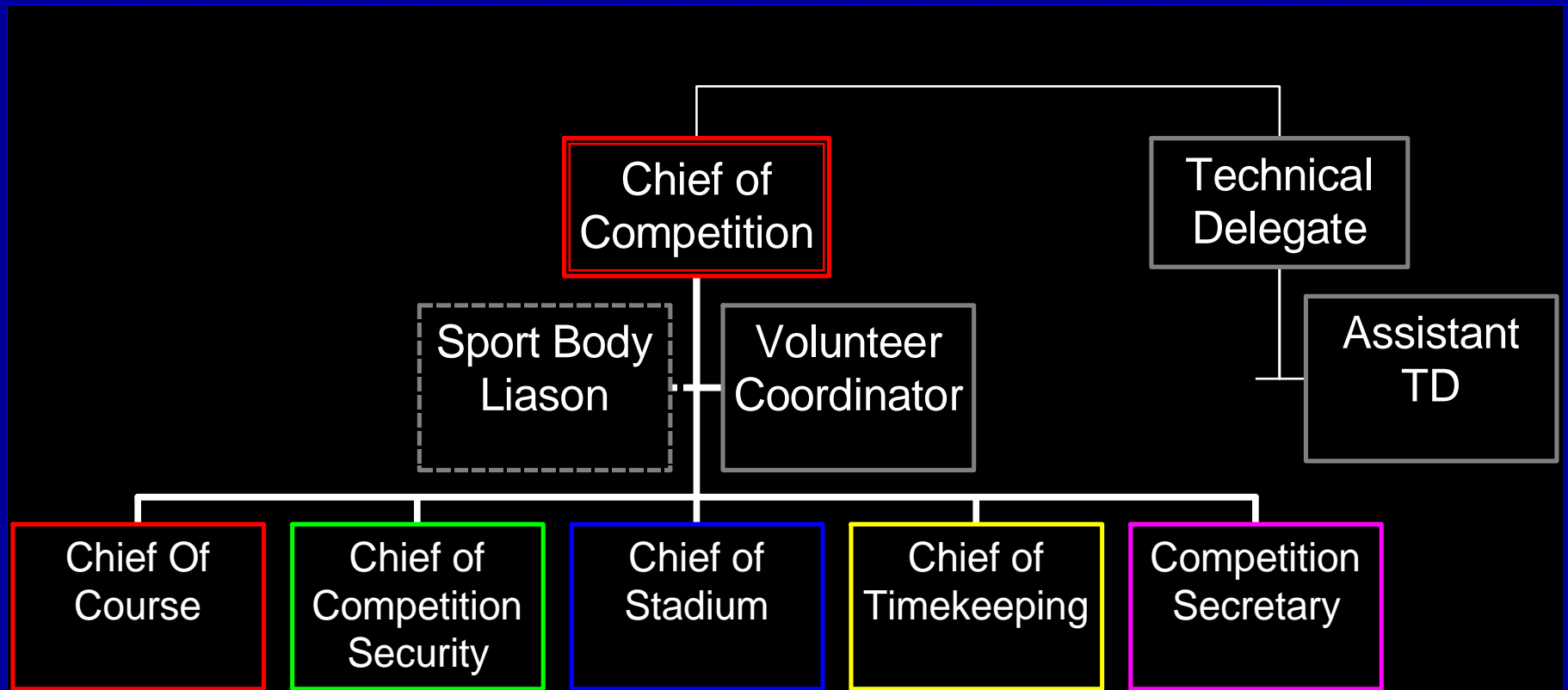

L'objectif principal du comité de compétition



Procurer de bonnes pistes, des résultats justes et rapides et une course équitable, amusante et sécuritaire pour tous.



8- Structure du ski de fond



Conseil FIS

Produit un Livre de règlements internationaux (ICR) pour gouverner les compétitions FIS

Comités de disciplines et sous-comités FIS

- Bureau exécutif SF
- Comité CM SF
- Comité féminin SF.
- Comité des règlements SF

 **ACSNS**
Association canadienne de ski et de surf des neiges



Ski de fond Canada

Saut à skis et Combiné nordique Canada

Canada Alpin

Association canadienne de ski acrobatique

Fédération de surf des neiges du Canada

Divisions
(Provinces et territoires)

Clubs membres

Le Comité des événements produit un livre de règlements canadiens pour gouverner les épreuves sanctionnées par SFC et développe des devis techniques pour les épreuves nationales



9- Principaux règlements

Le compétiteur pendant la course

- Partir au temps indiqué
- Suivre le parcours marqué
- Utiliser la technique prescrite
- Passer à tous les postes de contrôle
- Se comporter de manière équitable avec les autres compétiteurs
- Couvrir toute la distance avec les skis marqués
- N'utiliser que ses propres moyens de propulsion



9- Principaux règlements (suite)

Comportement des skieurs para-nordiques pendant la course

- Aide d'un donneur de tempo (autre que le guide) et de poussées sont interdits
- Pour les classes B1 et B2, un guide est obligatoire. Pour B3, un guide est aussi permis.
- Les compétiteurs peuvent changer de guide s'il a un accident ou s'il ne peut pas suivre le tempo.



9- Principaux règlements (suite)

- Les guides ne peuvent qu'utiliser la voix. La communication radio entre le guide et le skieur est permise. Le guide peut aussi utiliser un amplificateur. Rien d'autre n'est permis
- Aucun contact physique n'est permis entre le guide et le skieur. Il est interdit de retenir ou de pousser le skieur handicapé y compris dans les descentes. Après une chute, le guide ou un surveillant peut tenir les bâtons ou les skis.
- Un skieur assis qui tombe peut obtenir de l'aide d'un surveillant, d'un officiel ou d'un entraîneur pour se remettre sur la piste – au même endroit, sans poussées



9- Principaux règlements (suite)

- Un skieur assis (LW 10/12) ne peut utiliser un pied pour se diriger.
- Si un compétiteur veut changer son fartage en course en raison de conditions changeantes, son guide peut le faire.



9- Principaux règlements (suite)

Technique classique

- Technique diagonale
- Double poussée
- Montée en canard sans glisse
- Tournant y compris sauts et poussées
- Pas de poussées dans les pistes qui ont des traces
- S'applique aussi lorsqu'on ski en dehors de la trace

Technique libre

- Inclut toutes les techniques



9- Principaux règlements (suite)

Le guide doit aussi utiliser la technique classique



Technique classique pour le para-nordique

Le pas de canard modifié est accepté pour les amputés des jambes à condition qu'il n'y ait pas de glissement



9- Principaux règlements (suite)

Bris d'équipement

- Les bâtons peuvent être changés
- Un ski peut être changé s'il est cassé ou la fixation.

Le bris doit être démontré au jury



9- Principaux règlements (suite)

Bris d'équipement para-nordique

- Pour le bris de ski, la règle FIS s'applique sauf pour les doubles amputés des bras et faiblesses du haut du corps (classe LW 5/7 et LW 6/8).



9- Principaux règlements (suite)

Dépassement

- Donner la piste à la première demande
- En classique, sortir de la trace même s'il y a deux traces
- Il est plus rapide de contourner les skieurs assis (plus bas que LW11) car il leur faut beaucoup de temps pour sortir de la trace
- En technique libre, libérer la trace même si ça signifie une limitation de mouvements
- Ne s'applique pas aux sprints et aux corridors d'arrivée



9- Principaux règlements (suite)

Corridors

- **Toujours à l'arrivée**
- **Parfois sur des parcours de sprint**
- **Le skieur doit demeurer dans son corridor**
- **Un skieur ne peut en dépasser un autre dans le même corridor. Il doit prendre un autre corridor pour le faire.**



9- Principaux règlements (suite)

Procédures de départ individuel

- **Chronométrage manuel:** Un départ hâtif doit être rappelé. Le temps de départ est celui de la liste
- **Chronométrage électronique:** Peut partir trois secondes avant ou après. Rappel et nouveau départ en cas de départ hâtif. Le temps sur la liste de départ est utilisé en cas de départ tardif. Le temps de départ est celui enregistré par la porte de départ.



9- Principaux règlements (suite))

Procédures de départ de masse

- Les coureurs sont placés en chevron ou en arc selon un classement préférentiel et/ou un tirage au sort.
- Les coureurs reçoivent un dernier avertissement à 30 secondes.
- S'il y a un faux-départ, les coureurs sont ramenés à la ligne pour reprendre le départ.



9- Principaux règlements (suite)

Procédures d'arrivée

- **Chronométrage manuel: prendre le temps quand le pied frappe la ligne**
- **Chronométrage électronique: bris du signal lumineux qui doit être à 25 centimètres de haut**



9- Principaux règlements (suite)

Échanges dans les relais

- Les deux équipeurs sont dans la zone
- La main touche au corps
- Si le contact est manqué, on rappelle et on répète



9- Principaux règlements (suite)

La règle concernant le froid

Quand la température est en bas de -20C, mesurée dans la partie la plus froide du parcours, la course va être retardée ou annulée par le jury pour les compétitions de 15 km et moins. La limite est -18C pour les compétitions plus longues.



Pistes

1- Mission

2- Tâches

3- Postes



1- Mission

Le secteur du parcours est responsable de préparer, maintenir à niveau le parcours, et contrôler le développement de la course de manière à satisfaire les besoins des coureurs et à s'assurer que les normes techniques et de sécurité sont respectées.



Otway Ski Trails
Prince George, B.C.

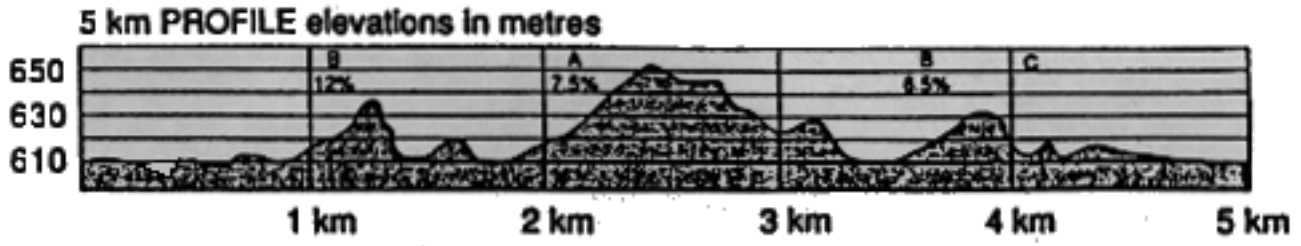
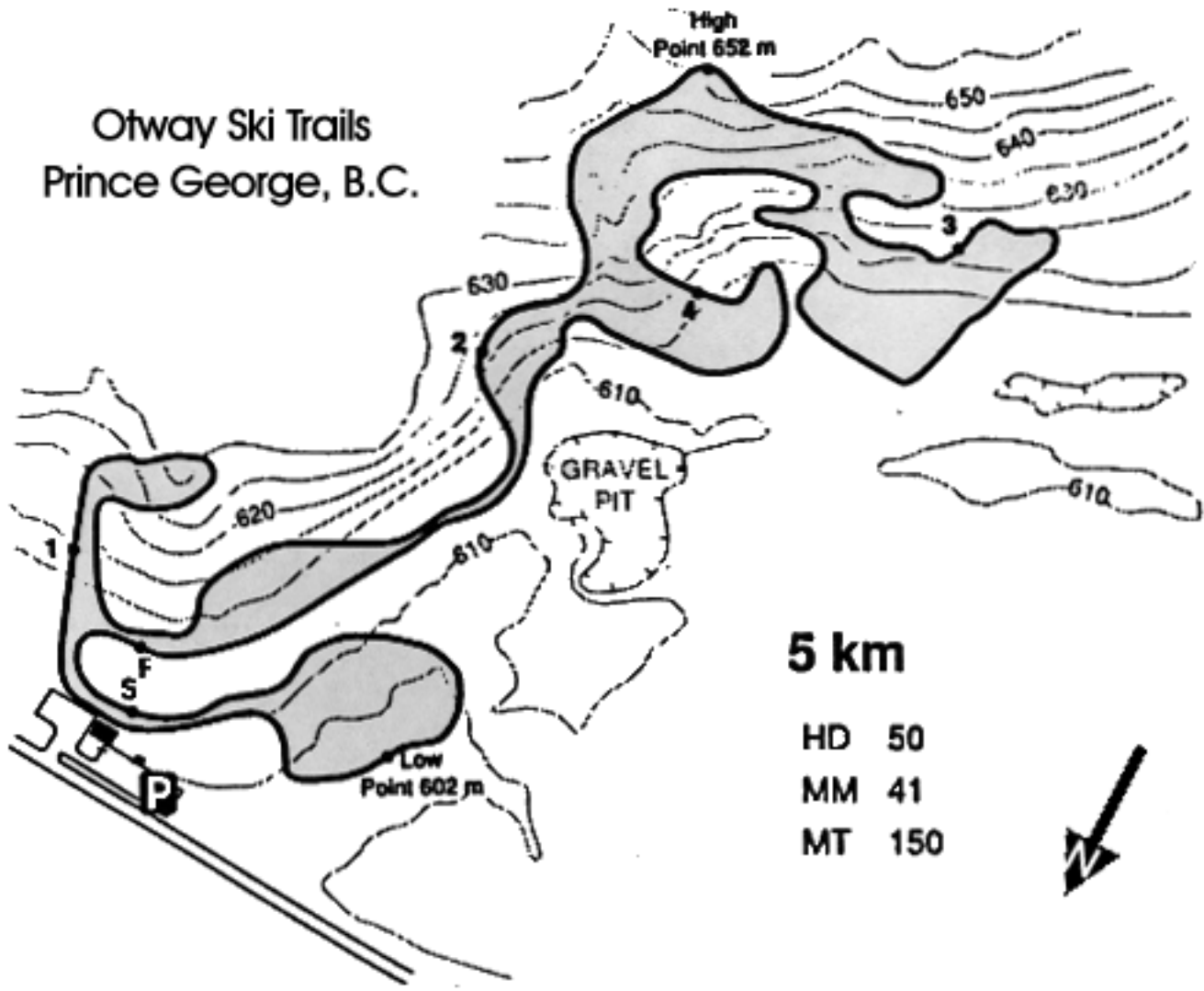

TARGET THE
CIBLONS LE
PODIUM

2- Tâches

- Préparation des pistes
- Signalisation du parcours
- Contrôle
- Gestion des stations météo
- Ravitaillement



Préparation des pistes

- ***Damage*** signifie traitement mécanique de la neige pour produire et maintenir une surface de ski consistante pour les techniques classique et libre
- ***Traçage*** est la création d'une ou de plusieurs paires de traces d'égale distance et de largeur et de profondeur prédéterminées sur une surface consistante. Les traces guident les skis dans la direction avant en canalisant le mouvement avec le minimum de perte d'énergie.



Signalisation du parcours

Le marquage du parcours doit être si clair que le compétiteur ne doute jamais de la direction qu'il doit prendre.

Règles aux intersections

- 1. Avant l'intersection, dire au skieur ce qui s'en vient**
- 2. À l'intersection, lui dire encore**
- 3. Après l'intersection, lui dire qu'il est dans la bonne direction**



Signalisation du parcours (suite)

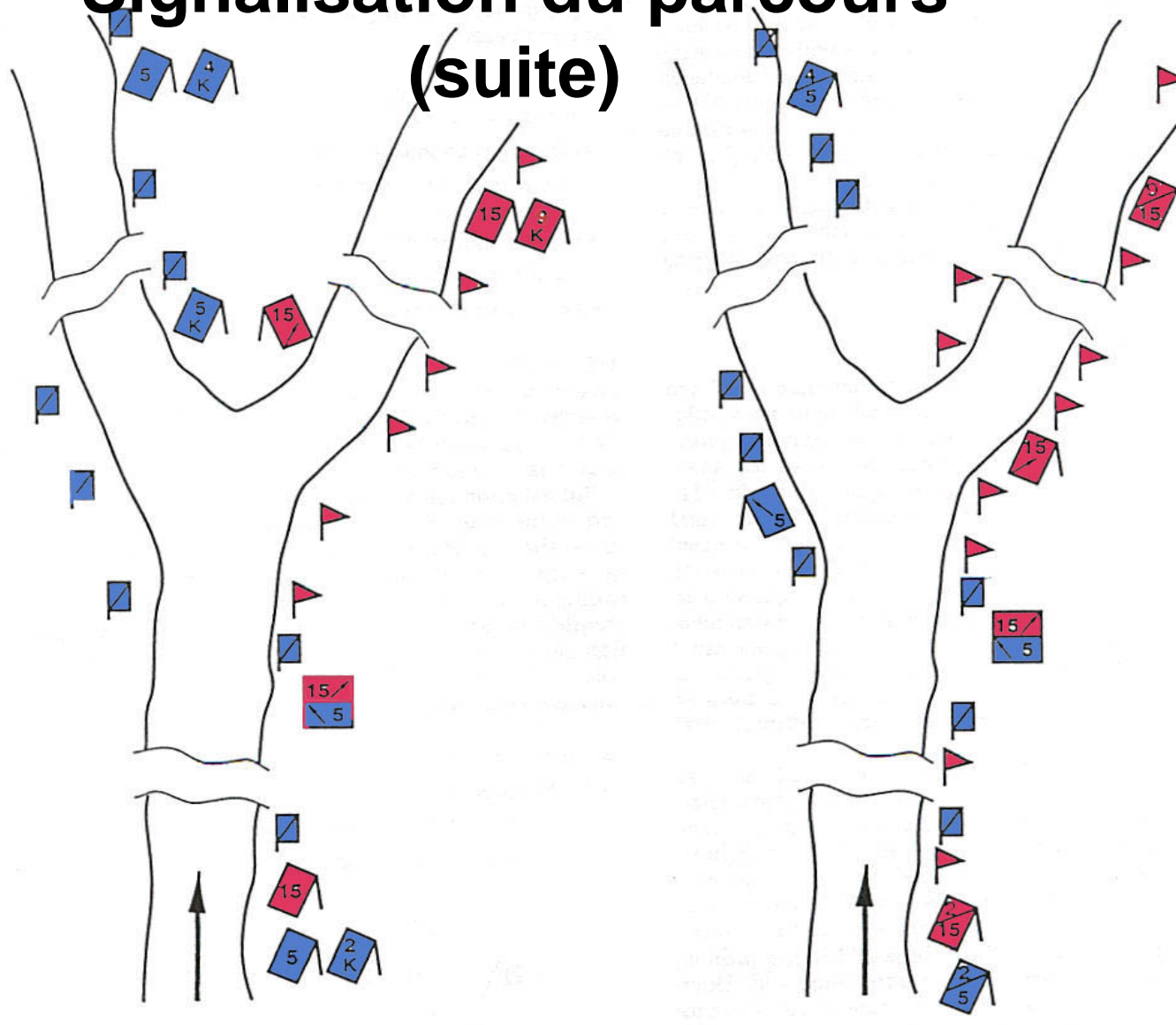

Signalisation du parcours (suite)



Hazard

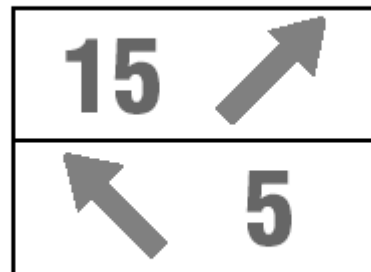

Intersection

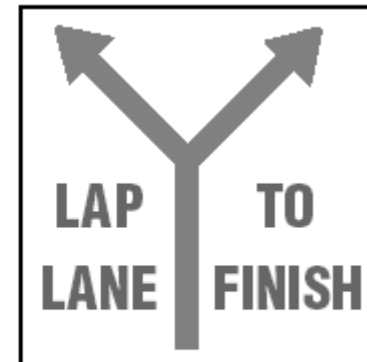

Direction

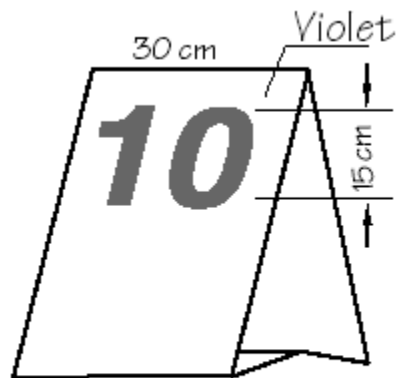

Length Portable

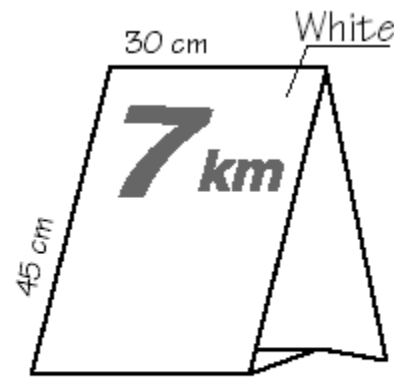

Distance Portable

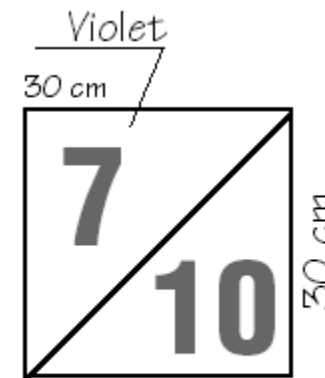

Combined Permanent

Contrôle

Les contrôleurs

- S'assurent que les skieurs font le bon parcours
- S'assurent que les skieurs respectent la règle interdisant le pas de patinage (lorsqu'applicable)
 - S'il y a une infraction ou un protêt, le jury pourrait vous demander de témoigner
- S'assurent de la sécurité des compétiteurs



Contrôle (suite)

Circulation de l'information

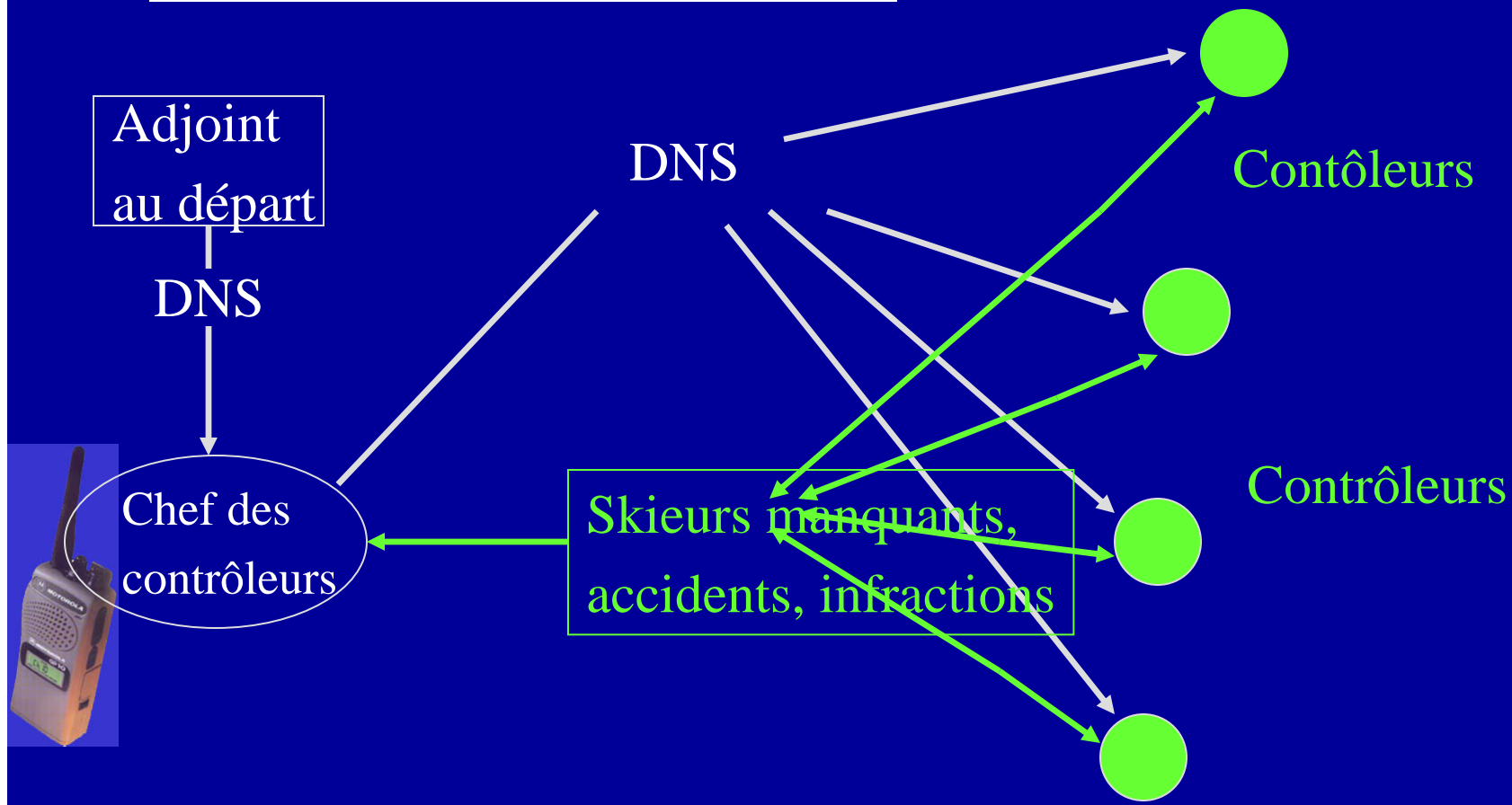

Contrôle (suite)

Pour passer la journée sur le parcours

- **Habillement: Plusieurs couches**
- **Équipement à apporter: sac à dos, équipement de ski (si nécessaire), bottes chaudes, vêtements de rechange, chaise de parterre, thermos, goûter, écran solaire, bouteilles d'eau, cloche**
- **Équipement fourni: planche à pince, crayons, formulaires de contrôle et d'infraction, aiguissoire, matelas en mousse, carte du parcours, listed e départ, radio**



3- Postes

Chef de pistes

Chef du damage mécanique

Opérateur de machinerie

Chef de l'entretien manuel

Préposé à l'entretien manuel

Préposé au balisage

Préposé aux clôtures

Chef des contrôleurs

Contrôleur



3- Postes (suite)

Chef des ouvriers de piste

Ouvreur de piste

Fermeur de piste

Responsable météo

Préposé aux données météo

Responsable adjoint des postes de ravitaillement

Ravitaileur

Serveur



Stade

- 1- Fonctions
- 2- Zones
- 3- Équipement
- 4- Postes



1- Fonctions

- **Gestion du départ**
- **Gestion de la boucle, de la transition et de l'échange**
- **Gestion de l'arrivée**
- **Gestion des zones de préparation de l'athlète pour la course**
- **Gestion des zones d'évacuation des coureurs**
- **Gestion de la visibilité des partenaires, des médias et des spectateurs**



2- Zones

- **Fartage**
- **Essai des skis**
- **Marquage des skis**
- **Vêtements**
- **Réchauffement**
- **Départ**
- **Transition**
- **Relais**
- **Boucle**
- **Ravitaillement**
- **Arrivée**



2- Zones (suite)

- Station météo
- Vérification du marquage des skis
- Rafraîchissements
- Tableau d'affichage
- Zone mixte
- Gradins



99 MILE SKI AREA STADIUM

100 MILE NORDICS

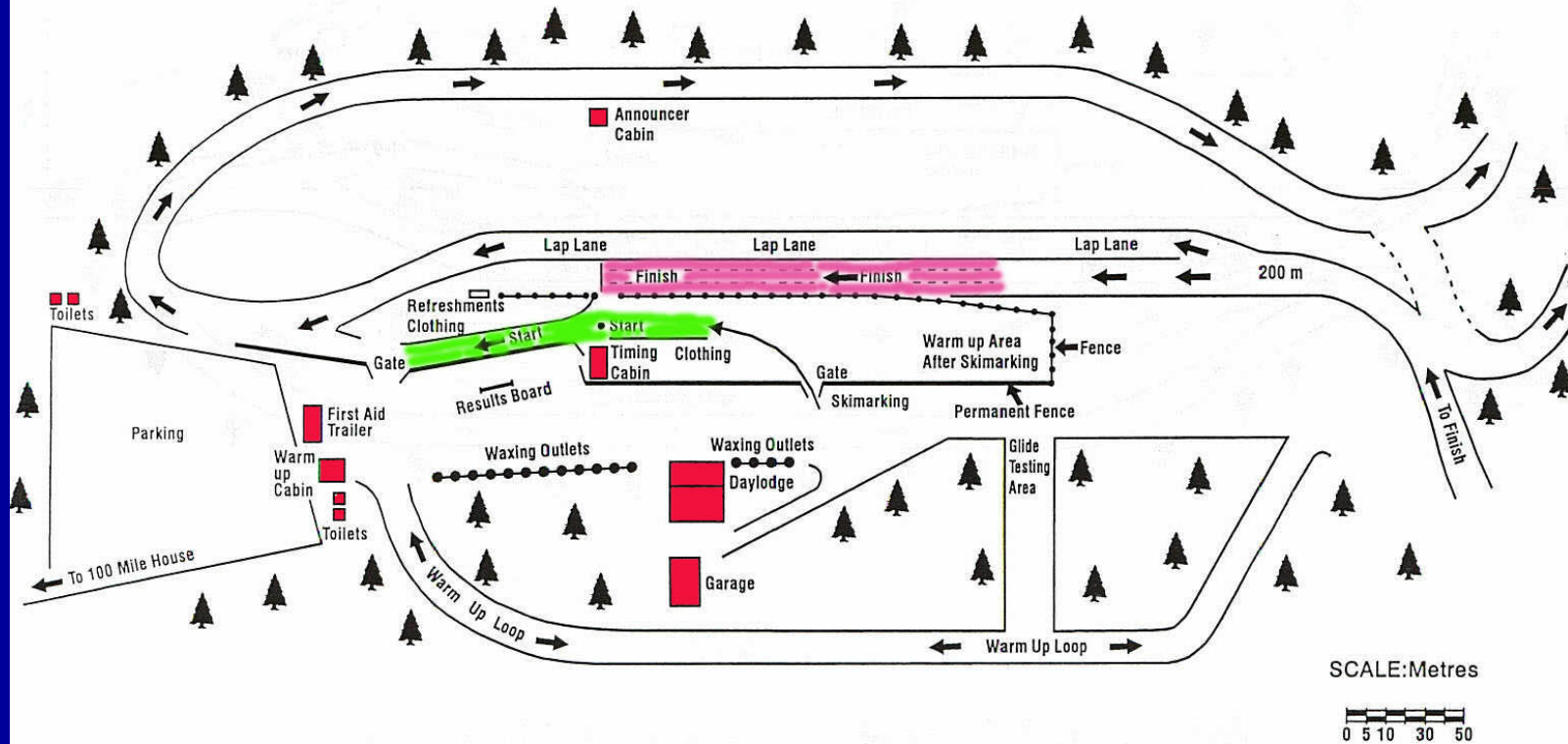

INDIVIDUAL STARTS WITH LAPS



TARGET THE
CIBLONS LE
PODIUM

99 MILE SKI AREA STADIUM

100 MILE NORDICS

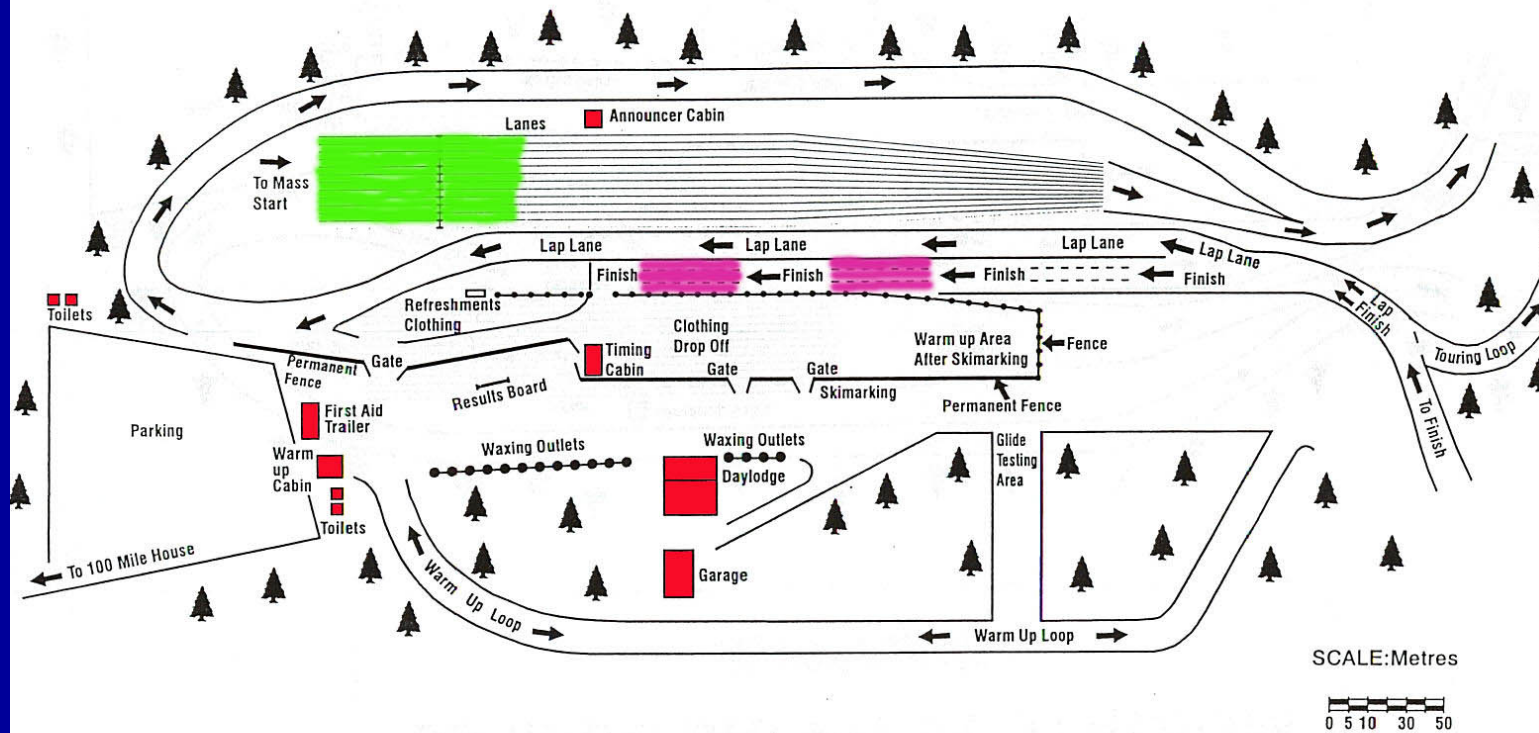

MASS START CLASSIC TECHNIQUE



La ligne d'arrivée

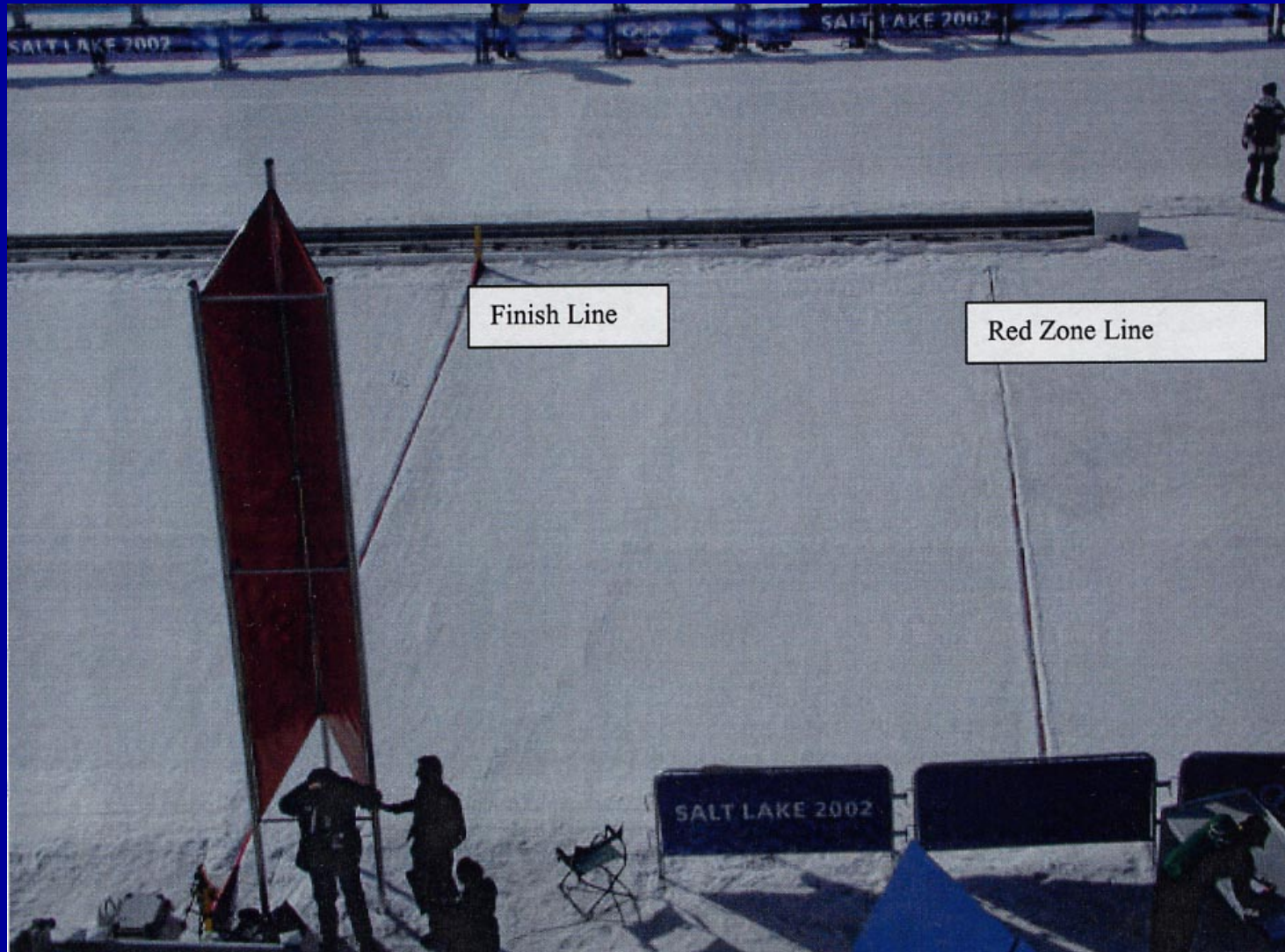



Station de marquage des skis



Station de cueillette des vêtements





Station de rafraîchissements



Stade de poursuite continue



Red line marks
start of free
technique area →



3- Équipement

- Tableau météorologique
- Tableau des résultats
- Tableau des avis officiels

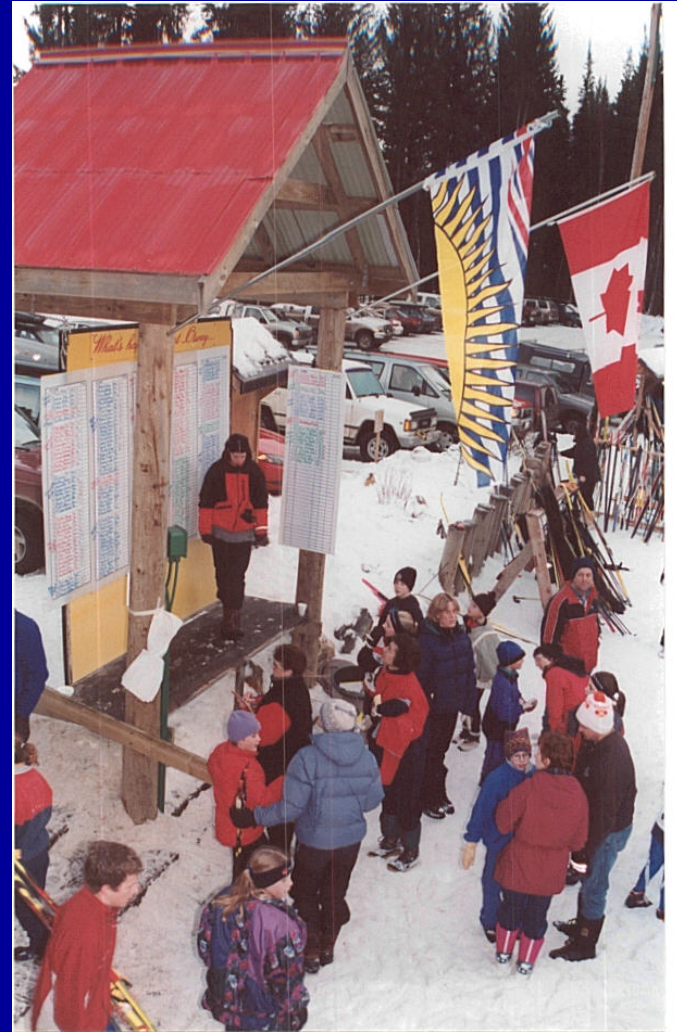

3- Équipement (suite)

- Clôture permanente
- Clôture amovible
- Diviseurs



3- Équipement (suite)

Bannières départ et arrivée

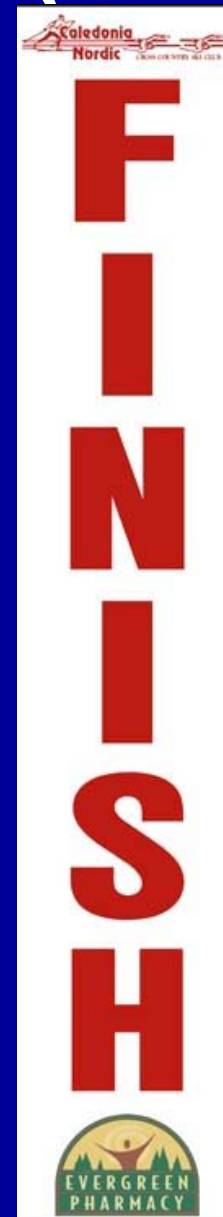

3- Équipement (suite)

Bannière des commanditaires



4- Postes

Chef de stade

Chef de la préparation du stade

Chef de l'équipement

Préposés au montage

Chef des stations de ravitaillement

Verseurs

Serveurs

Chef du service médical

Personnel médical

Coordonnateurs des premiers soins

Secouristes

Ambulanciers



4- Postes (suite)

Chef du contrôle antidopage

Préposé

Contrôleur

Chef de la zone d'échange

Contrôleur de la zone d'échange

Juge de la zone d'échange

Contrôleur des mauvaises touches de la zone d'échange

Responsable de l'appel à la zone d'échange



4- Postes (suite)

Chef de la ligne d'arrivée

Préposé à la ligne d'arrivée

**Chef de marquage des skis et de
vérification de l'équipement**

**Vérificateur des vêtements et de
l'équipement**

Préposé aux vêtements

Préposé au marquage des skis

**Contrôleur du marquage des skis à
l'arrivée**

Préposé à l'arrivée



Chronométrage

- 1- Systèmes
- 2- Outils
- 3- Procédures de départ
- 4- Procédures d'arrivée
- 5- Postes



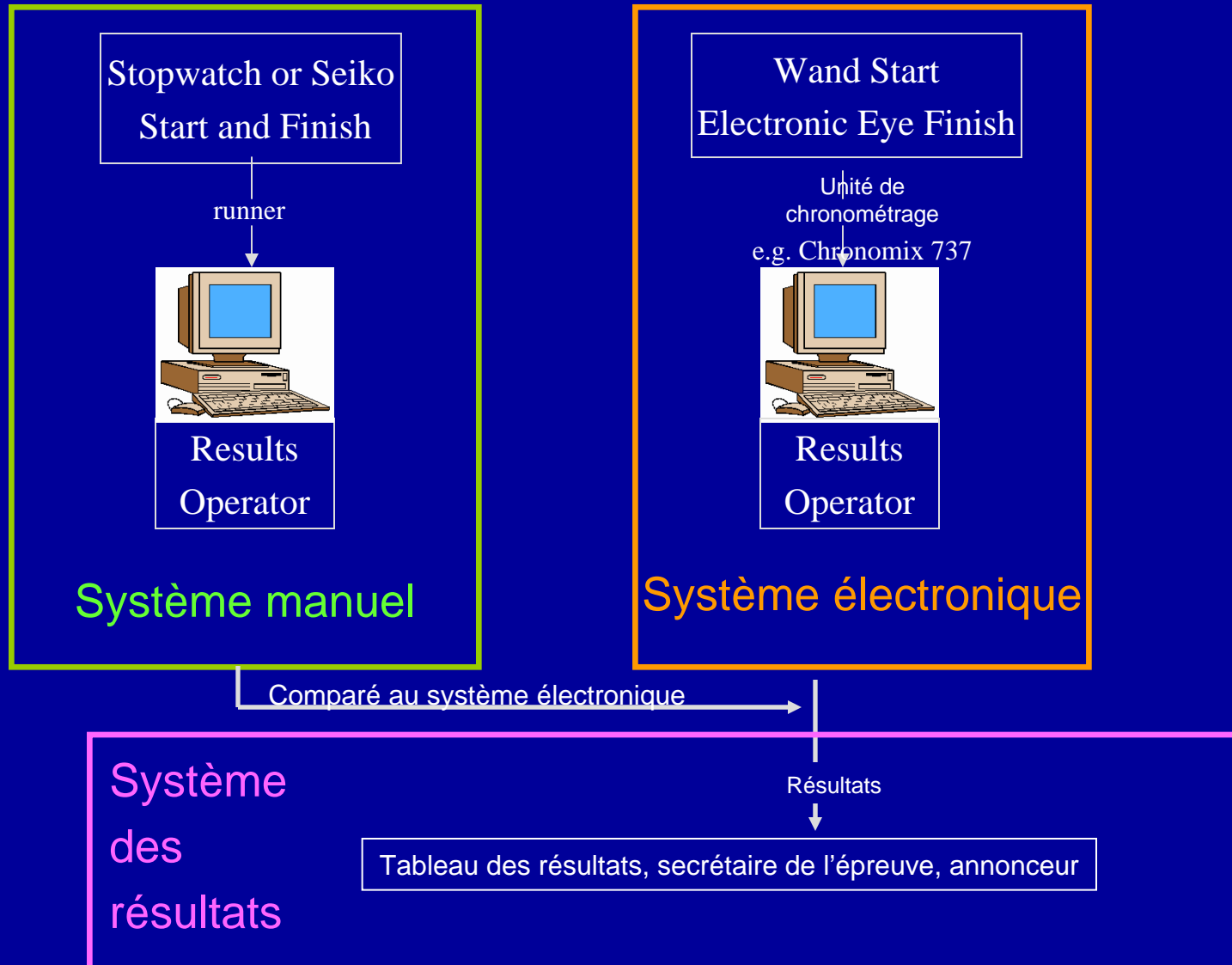

1- Systèmes



2- Outils

- **Porte de départ et cellule photoélectrique**
- **Ordinateur et logiciel de gestion de course**
- **Chronomètre électronique avec plongeur**
- **Chronomètre avec imprimante**
- **Chronomètre manuel qui fonctionne continuellement**
- **Planche à pince et crayons (encre des stylos gèle)**
- **Listes de départ**
- **Formulaires d'enregistrement des temps**
- **Formulaire d'enregistrement des numéros de dossard**



3- Procédures de départ

Mise en marche des chronomètres

- Premier coureur part habituellement à 00:30
- Tous les chronométreurs à la ligne de départ
- On fait le décompte à partir de 5 en faisant la “pompe”
- Confirmer que trois chronos fonctionnent
- Si oui, la course est en marche
- Sinon, reprendre la procédure



3- Procédures de départ (suite)

Départ individuel

- Le skieur précédent est parti (ou le temps précédent est écoulé)
- L'adjoint au juge de départ passe le skieur suivant
- Le juge de départ donne un signal à 10 secondes
- Il fait le décompte 5 secondes, 4, 3, 2, 1, GO
- Les guides des skieurs avec une déficience visuelle se tiennent en avant ou à côté de la porte.
- Si une porte est utilisée, il faut s'assurer que les skieurs assis puissent passer.



3- Procédures de départ (suite)

Départ individuel – Skieurs para-nordiques



3- Procédures de départ (suite)

Départ individuel – Skieurs paranordiques



3- Procédures de départ (suite)

Liste de départ		Course		Heure de départ: 10:00		
Dos	Nom	Club	Div	License #	Temps de départ	
1	Joe Slow	Slowpokes	ON	1234	0:00:30	
2	Bill Quicker	Bestguys	AB	3214	0:01:00	
3	Jim Quickest	Elite Racers	SK	4564	0:01:30	
4	Pierre Vitesse	Quebec Nordique	QC	8888	0:02:00	



3- Procédures de départ (suite)

Départ de masse

- Premiers coureurs partent à 0:00 au coup de canon
- Il est préférable d'avoir tous les chronométreurs à la ligne de départ
- Les coureurs reçoivent un avertissement à 30 secondes
- L'adjoint au départ tient un chronomètre à la vue du juge de départ
- Il n'y a pas de reprise du départ à moins d'un faux départ
- Le temps de départ des vagues subséquentes doit être noté.



3- Procédures de départ (suite)

Poursuite avec pause – deuxième course

- Premier coureur part au coup de canon à 0:00
- Il faut avoir tous les chronos à la ligne de départ
- Premier coureur reçoit un avertissement à 30 secondes
- Des horloges avec gros affichage sont indispensables
- Chaque juge de départ a besoin d'un chrono



4- Procédures d'arrivée

Départ individuel

- **Chaque coureur reçoit un temps. Deux coureurs qui finissent ensemble ne sont pas partis en même temps.**
- **Le formulaire de saisie des temps d'arrivée pour le chronomètre à imprimante ou manuel a besoin de tous les temps possible.**
- **Les chronos manuels ont une précision à la seconde.**



4- Procédures d'arrivée (suite)

	Inscription des temps
Initiales	Feuille #:
Dossard #	H : MM : SS . D
	: : .
	: : .
	: : .



4- Procédures d'arrivée (suite)

Départ de masse et poursuite

- Le temps est important
- L'ordre d'arrivée est de suprême importance
- La discipline générale est la même que les courses à départ individuel
- Toujours considérer la vidéo et la photo d'arrivée dans les courses rapides.



4- Procédures d'arrivée (suite)

- Le temps d'arrivée est saisi au moment où l'orteil traverse la ligne ou la poitrine brise le signal de la cellule. Pour les skieurs avec déficience visuelle, c'est le skieur pas le guide.
- Dimension des équipes
 - Chrono avec imprimante: chronométrateur, crieur de numéros et secrétaire aux numéros de dossard
 - Chrono sans imprimante: chronométrateur, secrétaire aux temps d'arrivée, crieur de numéros et secrétaire aux numéros de dossard



4- Procédures d'arrivée (suite)

 **Bib Order**

Position: _____ Initials : _____ Sheet # _____

	1	11	21	31
1				
2				
3				
4				
5				
6				
7				
8				
9				
10				

Fill in down and then across



5- Postes

Chef du chronométrage et traitement des données

Chef de départ

Juge de départ

Adjoint au départ

Préposés au départ

Contrôleur du départ et des faux départs

Préposé aux tableaux de départ

Chef du chronométrage électronique

Juge à l'arrivée

Marqueur des numéros de dossard

Opérateur de caméra vidéo



5- Postes (suite)

Marqueur du couloir d'arrivée
Opérateur du système de chronométrage
Adjoint à l'opérateur du système de
chronométrage
Opérateur de l'ordinateur
Technicien en électronique
Responsable de l'équipe des temps
intermédiaires
Chef du chronométrage manuel
Chronométrateur à l'arrivée
Marqueur des numéros de dossards



5- Postes (suite)

Marqueur des temps

Marqueur des temps de départ

Chef des calculs manuels

Responsable des calculs

Opérateur de l'ordinateur

Chef des résultats

Vérificateur des résultats (23)

Opérateur des résultats

Préposé à l'affichage des résultats

Messageur



5- Postes (suite)

Coordonnateur des annonceurs

Annonceur

Commentateur-analyste

**Responsable du calcul des écarts
de temps**

Opérateur du babillard électronique

**Compilateur des résultats pour la remise des
prix**



Secrétariat de l'épreuve

- 1- Responsabilités
- 2- Circulation de l'information
- 3- Postes



1- Responsabilités

- **Communication entre le comité de course et les compétiteurs**
- **Gestion du bureau**
- **Avis de course**
- **Traitement des inscriptions**
- **Trousse de course**
- **Réunion des chefs d'équipe**
- **Préparation de la liste de départ (y compris tirage au sort)**
- **Distribution et cueillette des formulaires**
- **Protêts**
- **Distribution des résultats**



Avis de course

- **Nom de la compétition, dates, lieu, club hôte**
- **Sanction, admissibilité, coût**
- **Horaire, immeubles, parcours**
- **Inscription**
- **Réunion des chefs d'équipe**
- **Prix, hébergement, transport, banquet**



Traitement des inscriptions

- Lié au système de gestion de course
- Vérification de la catégorie et du genre
- Vérification de l'admissibilité et de la licence
- Décharges
- Paiements
- Inscriptions tardives
- Vérification des inscriptions, demandes de semage
- Confirmation des inscriptions



Trousse de course

- **Montée par les Services aux athlètes mais distribuée par le Secrétariat de l'épreuve**
- **Distribuée à l'arrivée sur le site, non pas lors de la première distribution des dossards**
- **Comprend:**
 - **Horaire complet des activités**
 - **Cartes et brochures des attractions locales**
 - **Coupons-rabais pour les restaurants et les attractions locales**
 - **Plans du parcours et du stade**
 - **Épinglettes, articles promotionnels, etc.**
 - **Billets de banquet**



Préparation de la liste de départ

- Habituellement fait pendant ou après la réunion des chefs d'équipe
- En présence du DT ou d'un membre du jury
- Conformément aux règles dans le devis technique ou l'avis de course
- Vérification des inscriptions, composition des groupes, semage et tirage double aléatoire
- Allocation des dossards
- Directives différentes pour chaque format de course

Départ individuel

- Skieurs groupés de manière à ce qu'ils soient de force similaire



Préparation de la liste de départ (suite)

- Le meilleur part le dernier pour avoir de meilleurs temps de passage et des traces plus rapides

Départ de masse

- Si les ponts canadiens (LPC) sont disponibles, les skieurs partent dans l'ordre descendant de la liste

Qualification du sprint

- Si les points sont disponibles, les skieurs partent dans l'ordre descendant de la liste
- Donne ainsi à chaque skieur une piste claire sans entraves



Préparation de la liste de départ (suite)

Para-nordique

- En raison de la vitesse des skieurs handicapés, on tendait à les partir immédiatement après les

Men	LW10,11, 12
Women	LW10,11, 12
Men	B CLASSES
Women	B CLASSES
Men	LW2-9
Women	LW2-9

- Deux catégories de médailles au Canada en raison du faible nombre de participants : déficients visuels et debout, et assis mais disparité des genres



Préparation de la liste de départ (suite)

- Les guides portent un dossard avec trois ou quatre numéros; les deux ou trois derniers chiffres sont le numéro de dossard du skieur. Ou bien le même numéro avec la lettre G. Ou encore un dossard d'une couleur différente. Ou finalement, un dossard à l'envers.
- Les athlètes portent un dossard de la même couleur que les autres.
- Il est recommandé de ne pas tenir de courses de skieurs assis en même temps que des skieurs avec déficience visuelle dans les cas de relais ou de courses avec boucles multiples.



2- Circulation de l'information

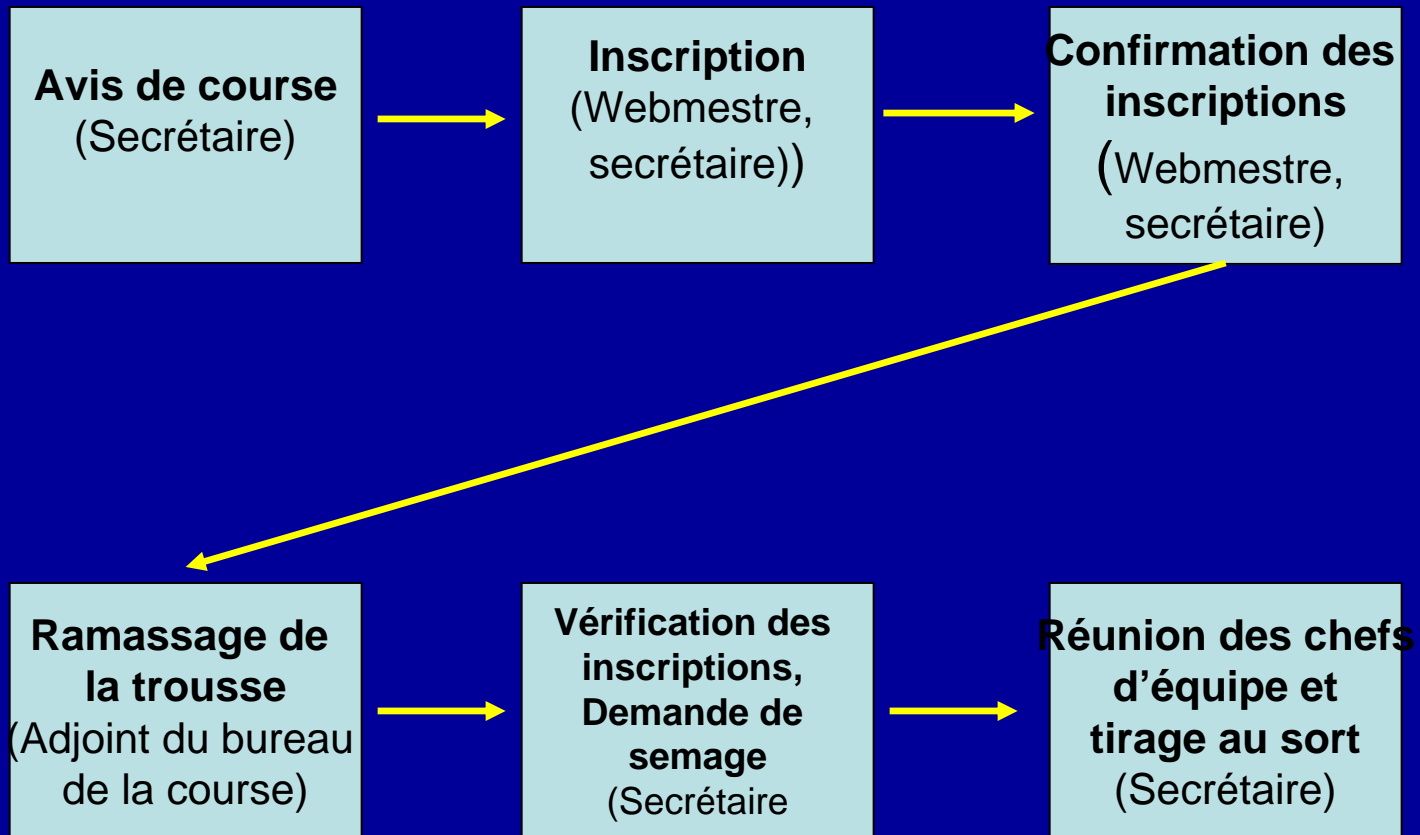

3 - Postes

Secrétaire d'épreuve

Secrétaire des réunions

Gérant du secrétariat

Adjoint au secrétariat

Responsable du tirage et des réunions des entraîneurs

Aide au tirage

Préposé à la distribution des dossards

Préposé à l'affichage des résultats officiels



Sécurité

- 1- Rôle
- 2- Zones à contrôler
- 3- Équipement
- 4- Postes



1- Rôle

La sécurité est responsable de contrôler l'accès des participants sur le parcours et dans le stade



Accessibilité



- Arrivée et départ - s'assurer que les athlètes totalement aveugles et assis peuvent passer au travers des clôtures
- Zone de fartage – salles d'équipe: s'assurer que les chaises roulantes et les personnes sévèrement handicapées puissent avoir accès au moins à ces endroits



Accessibilité (suite)

- **Stationnement - Si des espaces réservés sont disponibles et qu'il existe un règlement municipal pour punir les contrevenants, aidez la municipalité à l'appliquer en signalant les infractions. Il faut que les espaces disponibles soient bien identifiés. Il faut que ces espaces soient plus larges pour permettre aux personnes handicapées de sortir et d'entrer dans leur véhicule sans encombres. Les espaces réservés sont situés près des entrées pour faciliter l'accès aux bâtiments, au départ, à l'arrivée et au parcours.**



2- Zones à contrôler

- **Stade**
- **Départ et arrivée**
- **Parcours**
- **Piste de réchauffement**
- **Zone de fartage**
- **Salles des équipes**
- **Bâtiment des officiels**
- **Stationnement**



Surveillance du parcours

Les surveillants du parcours supervisent l'accès aux spectateurs, aux officiels et aux skieurs qui ne sont pas dans la course:

- Vérification de l'identification pour déterminer s'ils ont accès au parcours
- Croisement des pistes
- Accès des pistes aux compétiteurs
- Bonne direction du déplacement



Surveillance du parcours (suite)



Surveillance du stade

Les surveillants du stade contrôlent les points d'accès au stade:

- **Permettent l'accès seulement à ceux qui ont besoin d'y être**
- **Dirigent les spectateurs vers les points d'observation de la course**



Surveillance du stade (suite)



Surveillance du stade (suite)

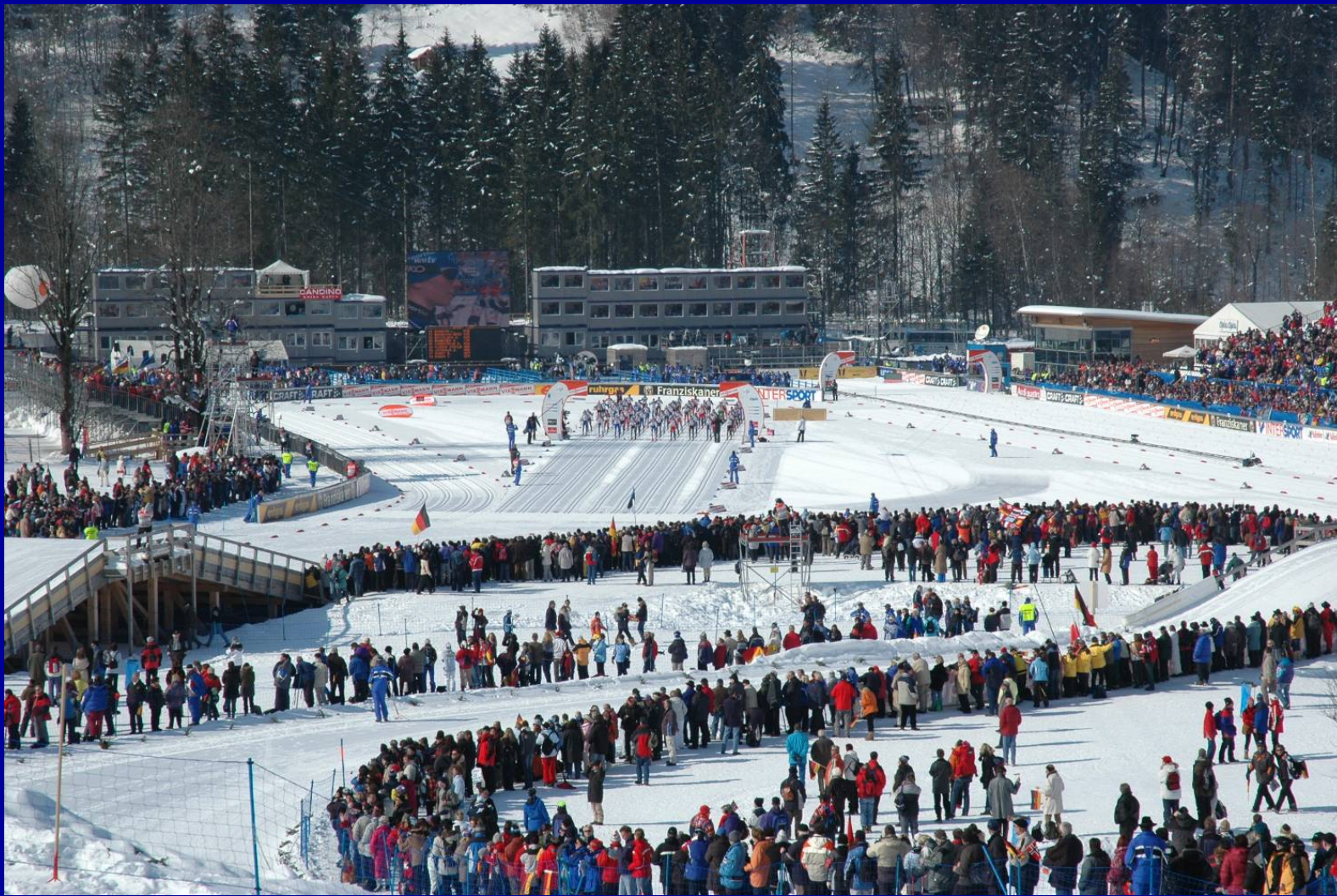

3- Équipement

- Clôture
- Cordes et rubans
- Panneaux en V



3- Équipement (suite)



4- Postes

Directeur du service de sécurité

Responsable des salles d'équipe

Responsable du transport sur le parcours

Chauffeurs

Chef des agents de sécurité sur le parcours

Agents de sécurité du parcours

Chef des agents de sécurité du stade

Agents de sécurité du stade



Conclusion

Et maintenant:

- Réussissez l'examen
- Préparez-vous pour le niveau 2
- Soyez officiel à des courses de niveaux divers et exercez différentes fonctions
- Prenez note de vos assignations
- Discutez avec d'autres officiels

Bonne chance et merci de votre participation!

